

| DELIMITACIONES Y ALINEACIONES | |
|-------------------------------|------------------------------------|
| ---●---●--- | LIMITE DE TERMINO MUNICIPAL |
| | LIMITE DE NORMA ZONAL |
| --- | LIMITE DE AREAS |
| - - - - - | LIMITE DE SISTEMA GENERAL ADSCRITO |
| --- | ALINEACION OFICIAL |
| - - - - - | ALINEACION INDICATIVA |

| NORMAS ZONALES | | | |
|----------------|-----------------------|-----|----------------------------------|
| 1 | MANZANA CERRADA | 7 | ZONAS VERDES |
| 2 | BLOQUE ABIERTO | APE | AREA DE PLANEAMIENTO ESPECIFICO |
| 3 | VOLUMETRIA ESPECIFICA | APR | AREA DE PLANEAMIENTO REMITIDO |
| 4 | VIVIENDA UNIFAMILIAR | API | AREA DE PLANEAMIENTO INCORPORADO |
| 5 | INDUSTRIAL | | |
| 6 | DOTACIONAL | | |

| SISTEMA GENERAL | |
|-----------------|-----------------|
| SG | SISTEMA GENERAL |

| DOTACIONAL | | | |
|------------|---------------------------------------|----|--------------------------------|
| DT | DOTACIONAL PUBLICO | SU | SERVICIOS URBANOS |
| DT | DOTACIONAL PRIVADO | A | SERVICIOS DE LA ADMINISTRACION |
| E | EDUCACION | S | OTROS SERVICIOS URBANOS |
| C | CULTURAL | D | DEFENSA |
| S | SALUD Y BIENESTAR SOCIAL | C | CEMENTERIOS |
| D | DEPORTE Y OCIO | | |
| R | RELIGIOSO | | |
| S | SERVICIOS DE INFRAESTRUCTURAS BASICAS | | |

| SUELO URBANIZABLE | |
|-------------------|-------------|
| UZ | URBANIZABLE |

| SUELO NO URBANIZABLE | |
|----------------------|---|
| NUP (I) | NO URBANIZABLE PROTEGIDO - INFRAESTRUCTURAS |
| NUP (F) | NO URBANIZABLE PROTEGIDO - FORESTAL |

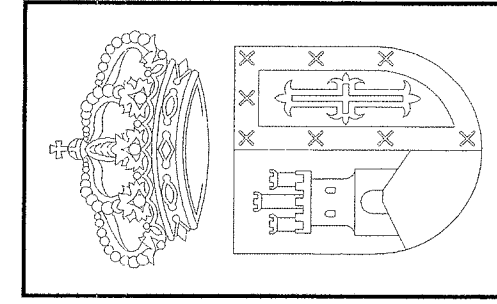

REVISION Y ADAPTACION DEL PLAN GENERAL DE ORDENACION URBANA POZUELO DE ALARCON

SERVICIO DE PLANEAMIENTO Y GESTION URBANISTICA DEL AYUNTAMIENTO DE POZUELO DE ALARCON

PROINTEC
INGENIEROS CONSULTORES

DOCUMENTO APROBACION DEFINITIVA

CALIFICACION Y REGULACION DEL SUELO

ESCALA: 1:2.000

FECHA: FEBRERO 2002

HOJA CATASTRAL: 3729-N

HOJA S: 3729-S

HOJA Nº: 4.1

| | | |
|-----|-----|-----|
| 2.1 | 3.3 | 4.3 |
| 2.2 | 3.2 | 4.2 |
| 1.3 | 3.3 | 4.3 |
| 1.4 | 3.4 | 4.4 |
| 1.5 | 3.5 | 4.5 |
| 4.6 | 3.6 | 4.6 |
| 4.7 | 3.7 | 4.7 |
| 2.8 | 3.8 | 4.8 |
| 3.9 | 4.9 | |

Tanto Relativo. Aprobado por el Ayuntamiento Pleno en sesión de 23 de mayo de 2002. Para más detalles consultar en el Ayuntamiento de Pozuelo de Alarcón. LA SECRETARÍA GENERAL.

SECRETARÍA GENERAL DEL AYUNTAMIENTO DE POZUELO DE ALARCON

AYUNTAMIENTO DE MADRID
SECRETARÍA GENERAL
DPTO. PLANEAMIENTO URBANISTICO
21 MAY 2002

Doc. 60-3729-N-3729-S-4.1